

自动快速切断阀 HDS17 气体切断阀



威特 (WITT) 自动快速切断阀应用于乙炔设备的高压管道中，确保防止危险的乙炔分解爆炸。产品严格按照欧盟 EN ISO 14114 标准制造。

每个阀门均经过 100% 出厂检验及测试。



全世界最杰出的气体切断阀

- 通过压控切断塞防止乙炔分解爆炸时产生的危险
- 在乙炔分解时，压控切断塞立即切断气体供给通道

维护保养

- 至少每年一次
- 自动快速切断阀只允许由原厂进行拆卸维修

应用

- 根据欧盟 EN ISO 14114 标准及德国有关安全使用乙炔设备技术规范 TRAC 206 Nr. 5.1.3, 第1节的规定，在同时有多于六个气瓶的气源高压管道中，安装在主减压阀前且靠近主减压阀处，作为自动快速切断气流的安全装置
- 安装方向不受限制
- 环境温度最高至 60 °C

标准/制造规范

产品根据德国有关安全使用乙炔设备技术规范 TRAC 207 Nr. 11.2及欧盟 EN ISO 15615 标准制造并检测
企业通过 ISO 9001 认证

型号	最大工作压力 (相对压力) [bar]	材质	重量 [g]	接口 [英寸]	产品号
HDS17 BAM/ZBF/004/15	乙炔 (A) 25.0	铝 / 钢 镀锌及镀铬 合成橡胶	1 797	G 3/4 RH	017-001

若需其它接口，请联系我们。

自动快速切断阀 HDS17 气体切断阀

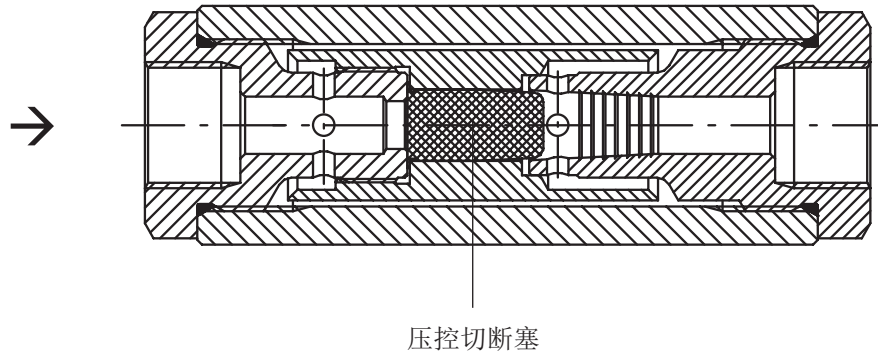

HDS17

