

乙炔减压主阀 ADR 150

乙炔

大流量乙炔减压主阀用于集装箱或瓶组的压力调节。

优点

- 压降 (Δp) 极低，最大程度利用瓶组容积，使集装箱或瓶组内残留气体达到最少
> 见动态释放曲线
- 集成安全阀，符合标准 ISO 7291
- 全世界独一无二
 - 流量达 150 m³/h
 - 无论入口压力及流量如何变化，出口压力极其稳定
- 集成了安全阀、带压力表的先导阀及出口压力表

应用

乙炔减压主阀 ADR 150 符合 DIN EN 14114 标准，用于将高压乙炔降至工作压力。其极高的调节精度和极稳定的流量特性满足了对压力稳定性最苛刻的要求。

工作原理

乙炔减压主阀 ADR 150 由一个先导阀 (先导气为保护气或惰性气体)、先导式膜片减压阀和一个安全阀组成。出口压力通过先导阀调节 (出口压力至 1,5 bar, 定制可达 2 bar)。

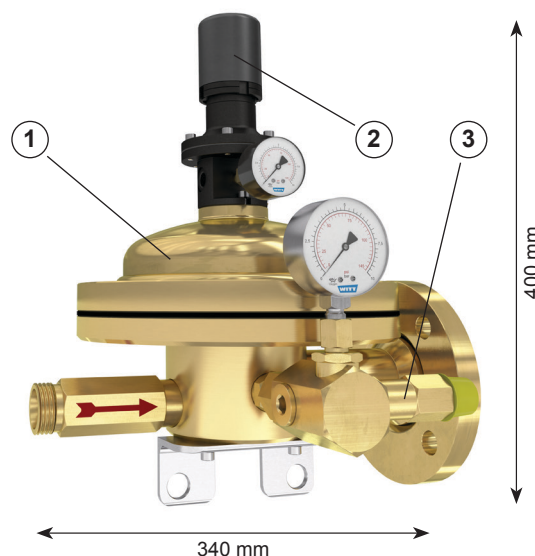

外形图, 单位 mm

维护及保养

定期在大气压下检查其密封性
维修工作只允许由原厂进行

标准/制造规范

企业通过 ISO 9001 认证
欧盟 CE 认证根据:
- 压力设备指令 PED 2014/68/EU, III级, 带安全功能部件

	减压主阀		
	先导式膜片减压阀 ①	先导阀 ②	安全阀 ③
技术参数	气压预紧	簧式, 带泄气功能	簧式, 排气管接口带螺纹, 用于连接排空管道
气体	乙炔	先导气为保护气或惰性气体	乙炔
最大入口压力	25 bar	10 bar	
最小入口压力	50 bar	2 bar	
出口压力	至 1,5 bar - 定制可达 2 bar		
标准流量	0,6 bar 时 96 m ³ /h 1,5 bar 时 150 m ³ /h		
入口接口	M36x2, 无需焊接的管接头, W 型孔 - 加强型 S DN 25 - DIN 3861	G 1/4 内螺纹	
过滤器	不锈钢, 精密度 100 μm		
安全阀流量			同标准流量值
出口接口	法兰, DN 50 - PN 40, DIN 2656	G 1/4 内螺纹	M24x1 内螺纹
材质	黄铜, 不锈钢, 铁, 合成橡胶	铝, 黄铜, 不锈钢, 合成橡胶	黄铜, 不锈钢, 合成橡胶
重量	约 25 kg		

乙炔减压主阀 ADR 150 乙炔

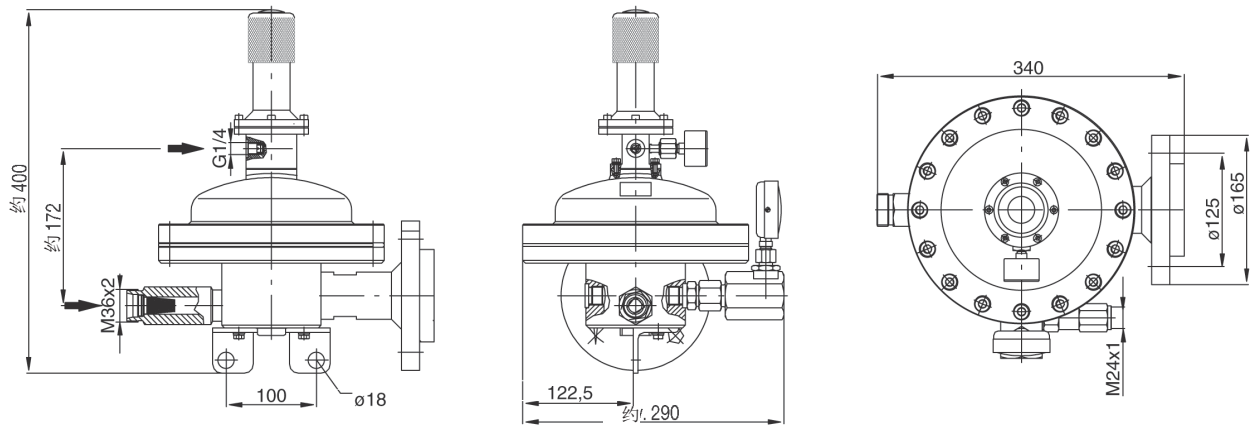

外形图, 单位 mm

出口压力 - 流量 曲线

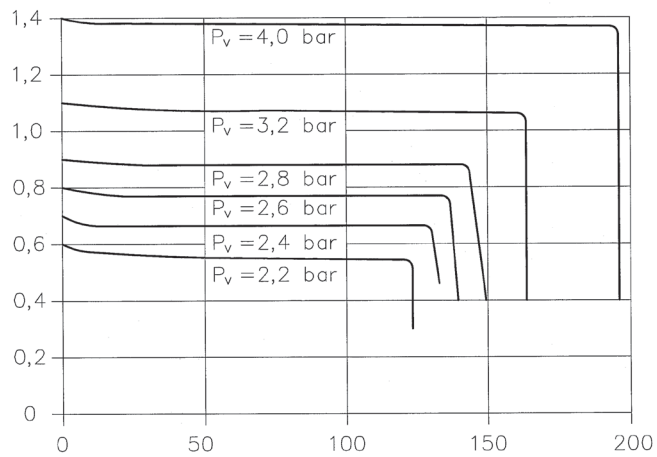

标准流量 [Nm³/h]
(1013 mbar, 0 °C)

动态释放曲线 (1013 mbar, 0 °C)

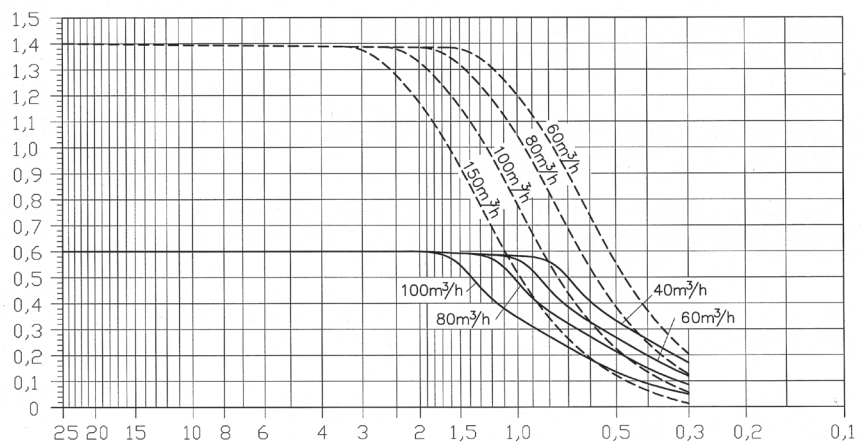

入口压力 P_v [bar]